



PROJECTAI

Plasma wall bracket

Montage instructie plasma muurbeugel

Mounting instruction plasma wall bracket

Montageanleitung Plasma Wandhalterung

Instructions de montage de support mural d'écran plasma



Muurbeugel / wall bracket
Wandhalterung / Support mural

Montageplaat/ suspension plate
Befestigung der Platte / Plaque de montage

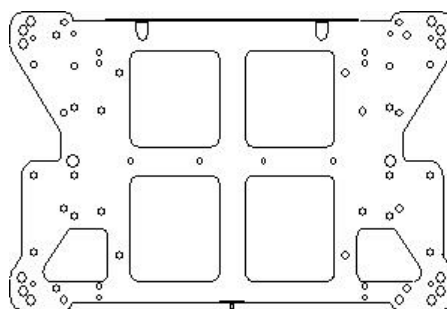
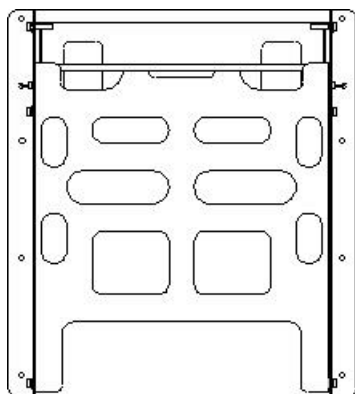

Muurbeugel / wall bracket / Wandhalterung / Support mural

Fig. 1 / Figure 1

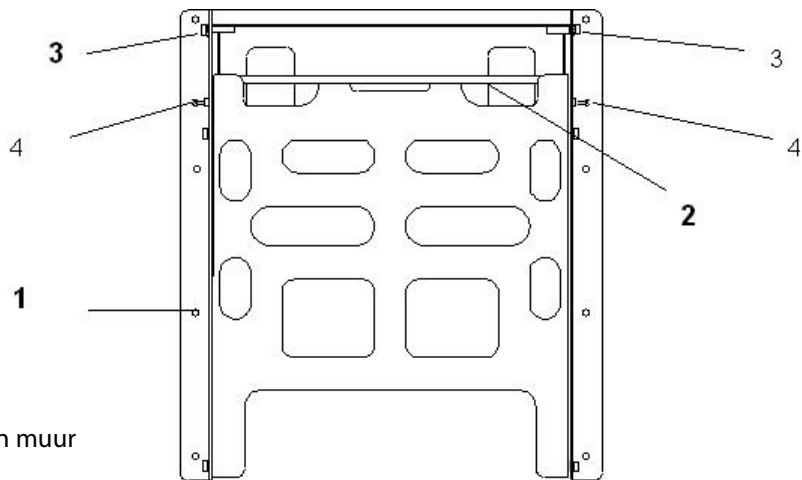

- 1:** NL: Acht gaten voor bevestiging aan muur
EN: Eight wall mounting holes
DU: Acht Löcher für Wandbefestigung
FR: Huit trous pour la fixation au mur
- 2:** NL: Montagegastang voor montageplaat (oranje sticker)
EN: Suspension bar (orange sticker)
DU: Montagegastange für Montageplatte (orange Aufkleber)
FR: Barre de montage pour la plaque de montage (autocollant orange)
- 3:** NL: Stelschoef voor neigen van scherm
EN: Angle adjustment locking screw
DU: Einstellschraube zur Neigung des Bildschirms
FR: Vis de réglage pour l'inclinaison de l'écran
- 4:** NL: Schroef voor vastzetten muurbeugel in 0-stand (zonder neiging)
EN: Screws to lock tilt plate into position
DU: Schraube zur Einstellung der Wandhalterung in 0-Position (ohne Neigung)
FR: Vis pour la fixation du support mural en position

Stap 1 Monteren van muurbeugel / Step 1 Mounting wallbracket

Schritt 1 Montage der Wandhalterung / Etape 1 Montage du support mural

NL: Monteer de muurbeugel en gebruik bevestigings materiaal geschikt voor het muurtype. Gebruik voor bevestiging alle 8 gaten: zie fig 1, nr. 1

EN: Mount wall plate on wall using screws/ bolts appropriate to wall construction. If in doubt consult a qualified builder. Locate screws/ bolts through all eight holes: fig. 1, hole number 1.

DU: Befestigen Sie die Wandhalterung. Benutzen Sie hierzu bitte nur Befestigungsmaterial, das für die jeweilige Wand geeignet ist. Befestigen Sie den Bügel an allen 8 Löchern: siehe Abb. 1, Nr. 1

FR: Montez le support mural et utilisez le matériel de fixation adapté au type de mur. Utilisez les 8 trous pour la fixation: voir figure 1, n° 1

Montageplaat / suspension plate / Befestigung der Platte / Plaque de montage

Fig. 2 / Figure 2

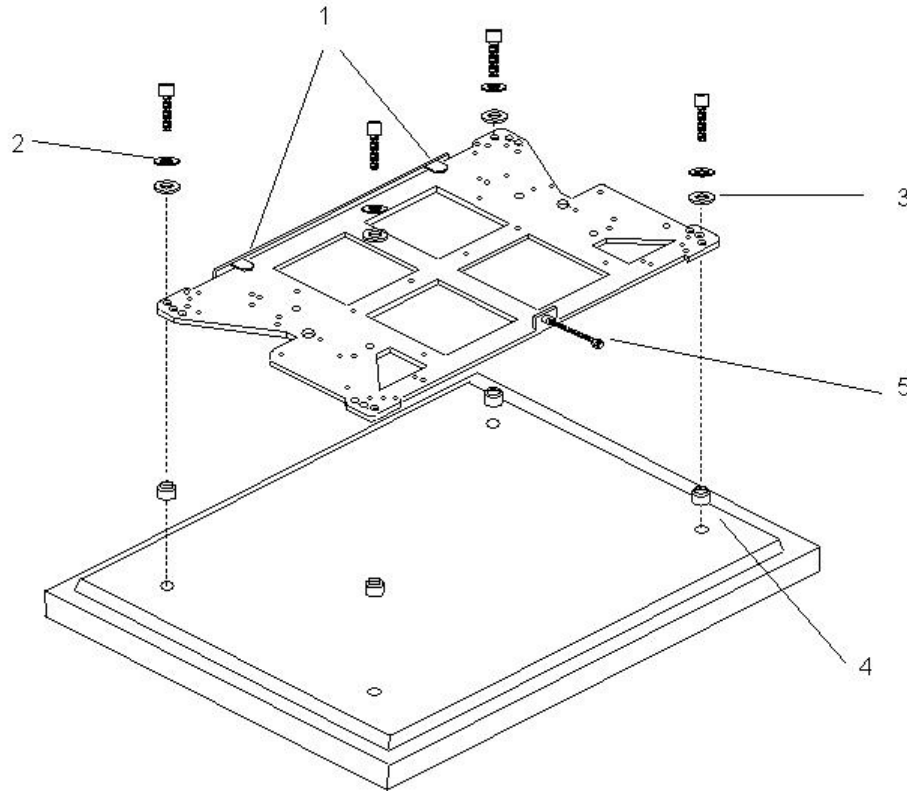

- 1:** NL: Ophanghaken
EN: Suspension hooks
DU: Aufhängehaken
FR: Crochets de suspension
- 2:** NL: Stalen sluitring
EN: Steel washer (4X)
DU: Stahl-Unterlegscheibe
FR: Rondelle en acier
- 3:** NL: Nylon sluitring
EN: Nylon insulator washer (4X)
DU: Nylon-Unterlegscheibe
FR: Rondelle en Nylon
- 4:** NL: Nylon afstandsbuis
EN: Nylon insulator spacer plug
DU: Nylon- Abstandsbuchse
FR: Douille d'écartement en Nylon
- 5:** NL: Beveiligingsschroef
EN: Security bolt
DU: Sicherheitsschraube
FR: Vis de sécurité

Stap 2 Monteren montageplaat aan plasmascherm / Step 2 attaching suspension plate to plasma display / Schritt 2 Befestigung der Montageplatte am Plasmabildschirm / Etape 2 Fixation de la plaque de montage sur l'écran plasma

- NL:** Bevestig de montageplaat aan de achterzijde van het plasmascherm met behulp van de meegeleverde bevestigingsmiddelen zoals aangegeven in fig. 2. Zie fig. 3 voor een aantal typische voorbeelden. Voor verdere compatibiliteit informatie zie www.projecta.nl
- EN:** Attach suspension plate to rear of plasma screen using screws/ washers/ isolators appropriate to model of plasma screen as shown in fig. 2. See fig. 3 for some typical examples. For more info on compatibility see: www.projecta.nl
- DU:** Befestigen Sie die Montageplatte mit den mitgelieferten Befestigungsmaterialien an der Rückseite des Plasmabildschirms. Siehe hierzu Abb. 2. Auf Abb. 3 finden Sie eine Reihe typischer Beispiele. Weitere Informationen zur Kompatibilität finden Sie auf www.projecta.nl.
- FR:** Fixez la plaque de montage à l'arrière de l'écran plasma, à l'aide des moyens de fixation accompagnant le produit, comme indiqué sur la figure 2. Voir figure 3 pour quelques exemples typiques. Pour les informations concernant la compatibilité, voir www.projecta.nl

Fig. 3 / Figure 3

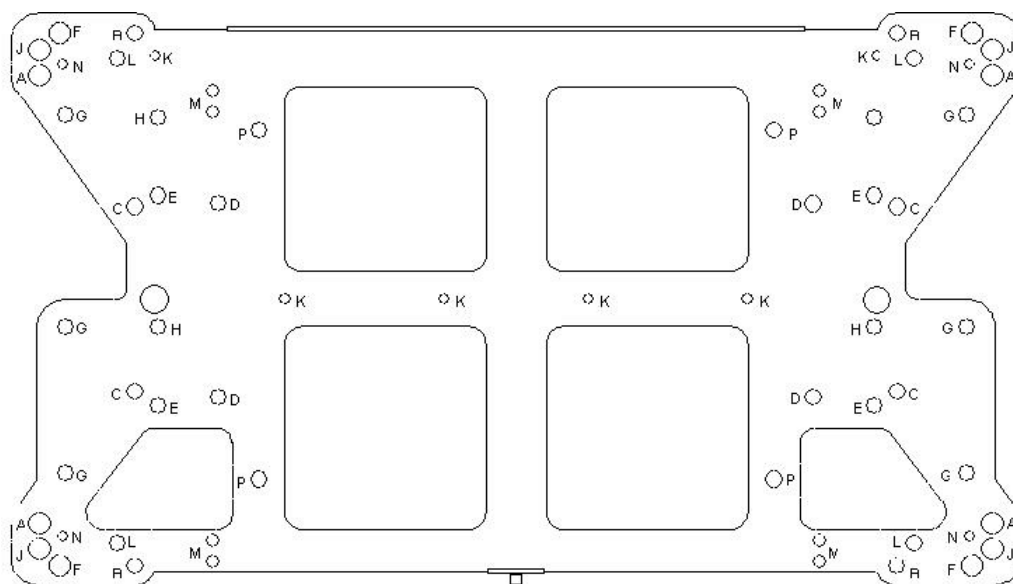

Gat Hole Loch Trou	Scherm type screen type Bildschirmtyp Type d'écran	Bevestigingsmiddelen FIXINGS Befestigungsmaterialien Moyens de fixation	KIT CODE / CODE DE KIT
A	PANASONIC / TOSHIBA 42 / 50	4 OFF, M8 x 40mm + ISOLATORS + WASHERS	RTK-002
B	NEC 42	8 OFF, M5 x 20mm + WASHERS	RTK-007
C	NEC 42	4 OFF, M4 x 12mm + WASHERS	
D	HITACHI 37 (4 x 3 ONLY) 42	4 OFF, M6 x 20mm + WASHERS	RTK-003
E	HITACHI 50	4 OFF, M8 x 20mm + WASHERS	RTK-004 OR RTK-005
F	SAMSUNG / THOMPSON 42	4 OFF, M8 x 40mm + ISOLATORS + WASHERS	RTK-002
G	LG 42	6 OFF, M5 x 16mm + WASHERS	RTK-006
H	PIONEER 43/50 / HITACHI 50	4 OFF, M8 x 20mm + WASHERS	RTK-004 OR RTK-005
L	DAEWOO 42	4 OFF, M5 x 20mm + WASHERS	RTK-007
M	PHILIPS 42	4 OFF, M5 x 25mm CSK + ISOLATORS	RTK-008
N	TOSHIBA 42-WP36P	4 OFF, M8 x 20mm + WASHERS	RTK-004 OR RTK-005
P	TECHWOOD 42	4 OFF, M5 x 25mm CSK + ISOLATORS	RTK-008

Stap 3 Neigen / Step 2 Tilting / Schritt 3 Neigen / Etape 3 Inclinaison

NL: Maak beide stelschroeven (fig 1, nr 3) los en bepaal de neighoek. Als gewenste stand is bepaald, maak stel schroeven weer vast. Indien neigen niet gewenst is, kan muurbeugel in 0-stand vastgezet worden met schroeven, fig 1 nr 4.

EN: Determine the amount of screen tilt required (0 to 10 degrees). Adjust accordingly, loosening angle adjustment locking screw (fig 1, nr 3) to allow free movement of tilt plate. Tighten angle adjustment locking screw to secure tilt plate in preferred position. For a flat (0 degree) installation – lock tilt plate into position by fastening cross head screws to their through locator holes on tilt plate on both sides: fig 1, nr 4.

DU: Lockern Sie beide Einstellschrauben (Abb 1, Nr. 3) und wählen Sie den richtigen Neigungswinkel. Wenn der gewünschte Stand eingestellt ist, ziehen Sie die Einstellschrauben wieder an. Wenn keine Neigung gewählt wird, kann die Wandhalterung in der 0-Position mit den Schrauben, Abb. 1, Nr. 4 befestigt werden.

FR: Desserrez les deux vis de réglage (figure 1, n°3) et déterminez l'angle d'inclinaison. Lorsque la position souhaitée est atteinte, resserrez les vis de réglage. Lorsque l'inclinaison n'est pas souhaitée, le support mural peut être fixé en position 0 à l'aide des vis, figure 1 n° 4.

Stap 4 Plaatsen plasmascherm / Step 4 Engaging plasma display / Schritt 4 Aufhängung des Plasmabildschirms / Etape 4 Positionnement de l'écran plasma

NL: Plaats het plasmascherm met behulp van de haken (zie fig 2, nr 1) aan de montagegastang van de muurbeugel. Zie fig. 1 nr. 3

EN: Lift the plasma display to engage the two suspension hooks (fig. 2, nr 1) over suspension bar (fig 1. nr. 3)

DU: Befestigen Sie den Plasmabildschirm mit den Haken (siehe Abb. 2, Nr. 1) an der Montagegastange der Wandhalterung. Siehe Abb. 1 Nr. 3

FR: Positionnez l'écran plasma à l'aide des crochets (voir figure 2, n° 1) sur la barre de montage du support mural. Voir figure 1 n° 3

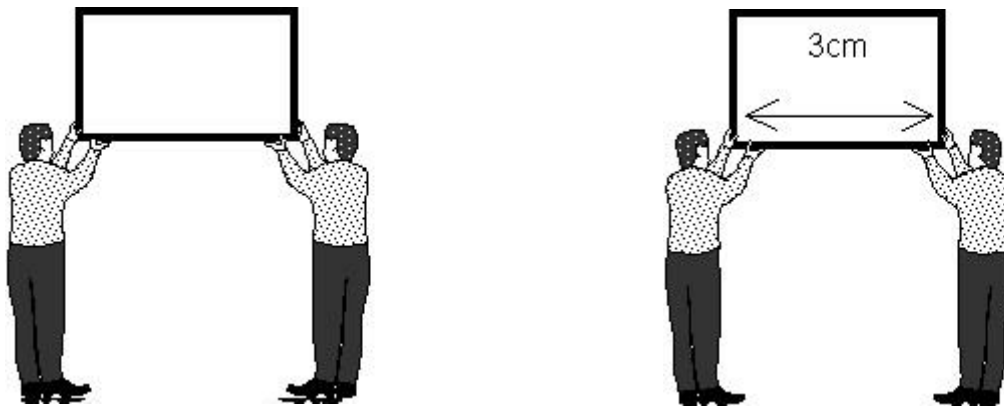

**Stap 5 Toegang tot kabels / Step 5 Cable access / Schritt 5 Zugriff auf Kabel /
Etape 5 Accès aux câbles**

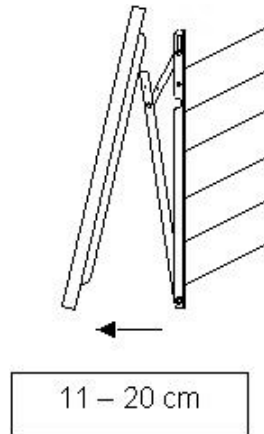

**Stap 6 Beveiliging plasmascherm / Step 6 Securing plasma display / Schritt 6 Sicherung
des Plasmabildschirms / Etape 6 Protection de l'écran plasma**

